

# HEMISPHERE™ 5.1

## Quick Reference Guide

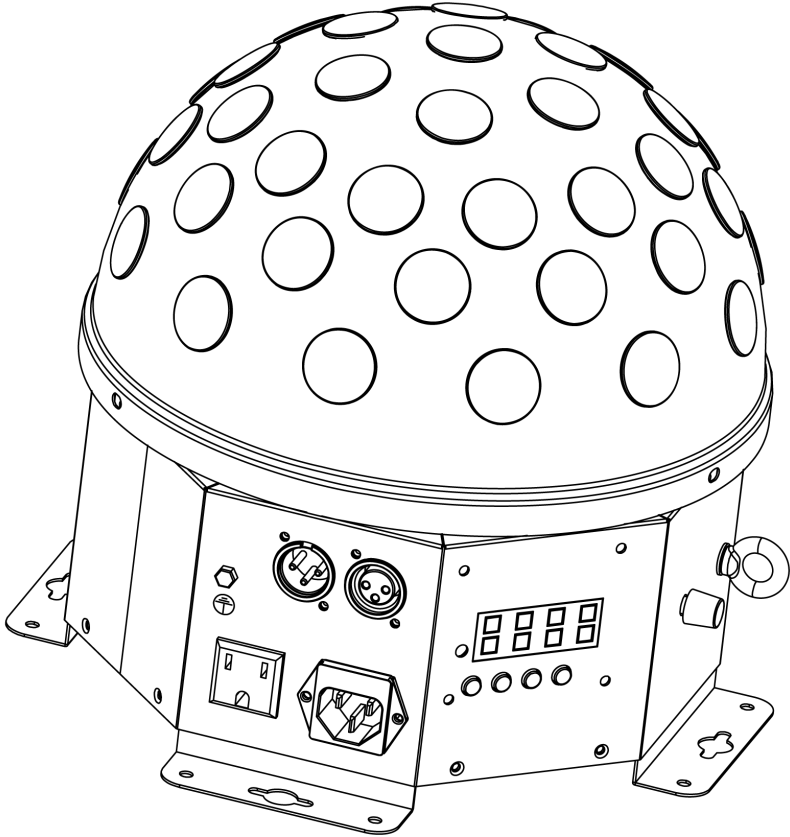

**CHAUVET**<sup>®</sup>  
Value · Innovation · Performance  
It's  
**Green Thinking.**

## About This Guide

The Hemisphere™ 5.1 Quick Reference Guide (QRG) has basic product information such as mounting, menu options, and DMX values. Download the User Manual from [www.chauvetlighting.com](http://www.chauvetlighting.com) for details.

## Disclaimer

The information and specifications contained in this QRG are subject to change without notice.

## Safety Notes

These Safety Notes include important information about installation, use, and maintenance.



- This product is not intended for permanent installation.
- ONLY connect this product to a grounded and protected circuit.
- Always disconnect from power before cleaning or replacing the fuse.
- DO NOT look at the light source when the product is on.
- Make sure the power cord is not crimped or damaged.
- Never disconnect this product from power cord by pulling or tugging on the cord.
- When mounting this product overhead, use a safety cable.
- DO NOT allow flammable materials close to the unit while operating.
- DO NOT touch this product when it is operating because it may be hot.



- The voltage of the outlet to which you are connecting this product must be within the range stated on the decal or rear panel of the product.
- This product is for indoor use only! (IP20) To prevent risk of fire or shock, do not expose this product to rain or moisture.
- Always mount this product in a location with adequate ventilation, at least 20 in (50 cm) from adjacent surfaces.
- Be sure that no ventilation slots on the unit's housing are blocked.
- Never connect this product to a dimmer or rheostat.
- Replace the fuse with the same type and rating.
- ONLY use the hanging/mounting brackets to carry this product.
- The maximum ambient temperature is 104° F (40° C). Do not operate this product at higher temperatures.
- In the event of a serious operating problem, stop using immediately.
- DO NOT open this product. It contains no user-serviceable parts.

## Contact

Outside the U.S., United Kingdom, or Ireland, contact your distributor to request support or return a product. Visit [www.chauvetlighting.com](http://www.chauvetlighting.com) for contact information.

## What Is Included

- Hemisphere™ 5.1
- Warranty Card
- Power Cord
- Quick Reference Guide

## To Begin

Unpack your Hemisphere™ 5.1 and make sure you have received all parts in good condition. If the box or contents appear damaged, notify the carrier immediately, not CHAUVET®.

**Product Description**

The Hemisphere™ 5.1 is a rotating, multi-colored centerpiece light with red, green, blue, white, and amber LEDs for maximum color selection, both user-selectable and in standalone auto programs.

**Overview**

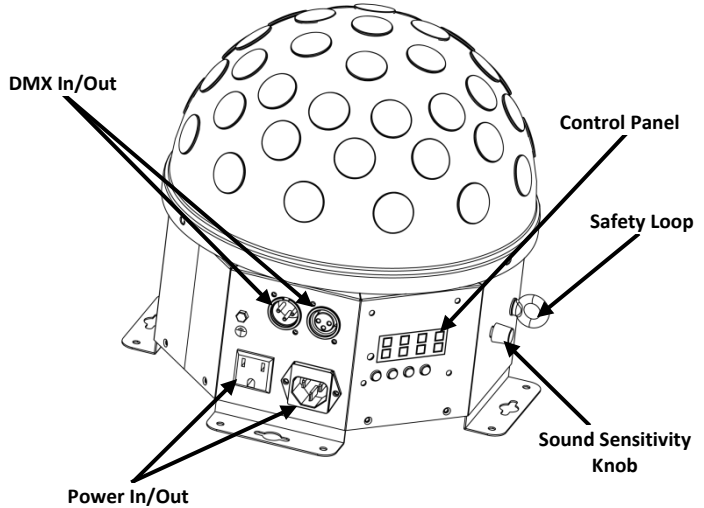

**AC Power**

This product has an auto-ranging power supply that can work with an input voltage range of 100~240 VAC, 50/60 Hz.

**Power Linking**

You can link up to 25 Hemisphere™ 5.1 units at 120 VAC and 45 units at 230 VAC.

**Fuse**

To replace the fuse in the Hemisphere™ 5.1:

**Replacement**

1. Disconnect the product from power.
2. Wedge the tip of a flat-head screwdriver into the slot of the fuse holder.
3. Pry the safety cap out of the housing.
4. Remove the blown fuse from the clip on the front of the safety cap and replace with a fuse of the exact same type and rating.
5. Re-insert the fuse holder and reconnect power.

**Control Panel Description**

Button	Function
<MENU>	Exits from the current menu or function.
<UP>	Navigates upwards through the menu list and increases the numeric value when in a function.
<DOWN>	Navigates downwards through the menu list and decreases the numeric value when in a function.
<ENTER>	Enables the currently displayed menu or sets the currently selected value.

## Menu Options

Main Level	Programming Levels		Description
Auto Program Selection	PR.____	PR.01-PR.14	Select Auto Program manually
Auto Program Sequence	AUTO		Run Auto Programs automatically
DMX Address	d____	d001-d512	Selects DMX starting address
Slave Mode	SLAV		Sets Slave Mode
Sound Active Mode	SOUN		Sets Sound Active Mode
Static Colors	CL.____	CL.r	Static color Red
		CL.g	Static color Green
		CL.b	Static color Blue
		CL.u	Static color White
		CL.Y	Static color Amber
		CL.rg	Static color Red & Green
		CL.rb	Static color Red & Blue
		CL.ru	Static color Red & White
		CL.rY	Static color Red & Amber
		CL.gb	Static color Green & Blue
		CL.gu	Static color Green & White
		CL.gY	Static color Green & Amber
		CL.bu	Static color Blue & White
		CL.bY	Static color Blue & Amber
		CL.uY	Static color White & Amber
		rgb-	Static color Red, Green & Blue
rgbu	Static color Red, Green, Blue & White		
rgbY	Static color Red, Green, Blue & Amber		
CL.FL	Static color All		

## Mounting

Before mounting this product, read the Safety Notes.

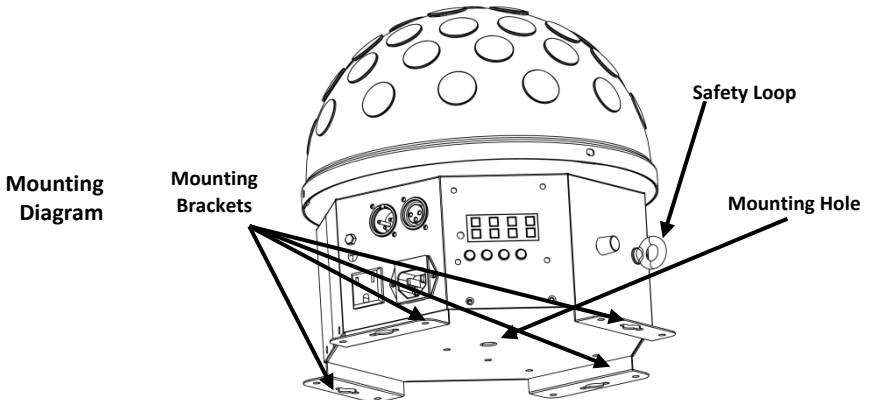

**DMX Linking** The Hemisphere™ 5.1 can work with a DMX controller when linked by DMX serial connections. Instructions for connecting and configuring this product for DMX operation are in the User Manual. If you are not familiar with DMX, download the DMX Primer from [www.chauvetlighting.com](http://www.chauvetlighting.com).

**Starting Address** To ensure full access to all channels in each DMX mode, the highest recommended DMX address is **508**.

**Master/Slave Connection** The Hemisphere™ 5.1 uses the DMX data connection for its Master/Slave mode. Instructions for connecting and configuring this product for Master/Slave operation are in the User Manual.

## DMX Values

5-CH	Channel	Function	Value	Percent/Setting
1		Auto Programs	000 ⇔ 009	Blackout
			010 ⇔ 019	Red
			020 ⇔ 029	Green
			030 ⇔ 039	Blue
			040 ⇔ 049	White
			050 ⇔ 059	Amber
			060 ⇔ 069	Red/Green
			070 ⇔ 079	Red/Blue
			080 ⇔ 089	Red/White
			090 ⇔ 099	Red/Amber
			100 ⇔ 109	Green/Blue
			110 ⇔ 119	Green/White
			120 ⇔ 129	Green/Amber
			130 ⇔ 139	Blue/White
			140 ⇔ 149	Blue/Amber
			150 ⇔ 159	White/Amber
			160 ⇔ 169	Red/Green/Blue
			170 ⇔ 179	Red/Green/Blue/White
			180 ⇔ 189	Red/Green/Blue/Amber
			190 ⇔ 199	Red/Green/Blue/White/Amber
			200 ⇔ 229	Auto Program
			230 ⇔ 255	Sound Active Mode
			2	Strobe
000 ⇔ 255	Strobe (0~13 Hz)			
3	Auto Program Speed	000 ⇔ 255	No function	
		000 ⇔ 255	0~100%	
4	Rotation	000 ⇔ 255	Stop	
		000 ⇔ 255	Rotate left (slow to fast)	
		000 ⇔ 255	Stop	
		000 ⇔ 255	Rotate right (slow to fast)	
5	Dimmer	000 ⇔ 255	0~100%	

## Acerca de Esta Guía

La Guía de Referencia Rápida (GRR) del Hemisphere™ 5.1 contiene información básica sobre el producto, como montaje, opciones de menú y valores DMX. Descargue el manual de usuario de [www.chauvetlighting.com](http://www.chauvetlighting.com) para ver los detalles.

## Exención de Responsabilidad

La información y especificaciones contenidos en esta GRR están sujetas a cambio sin previo aviso.

## Notas de Seguridad

Estas notas de seguridad incluyen información importante sobre el montaje, uso y mantenimiento.



- Este producto no está concebido para una instalación permanente.
- Conecte este producto SOLO a un circuito con toma de tierra y protegido.
- Desconecte siempre de la alimentación antes de la limpieza o sustitución del fusible.
- NO mire a la fuente de luz cuando el producto esté encendido.
- Asegúrese de que el cable de alimentación no está retorcido ni estropeado.
- Nunca desconecte este producto del cable de alimentación agarrando o tirando del cable.
- Cuando monte este producto en alto, use un cable de seguridad.
- NO permita la presencia de materiales inflamables cerca de la unidad cuando esté en funcionamiento.
- NO toque este producto cuando esté en funcionamiento, pues podría estar caliente.



- La tensión del enchufe al que conecte este producto ha de estar en el rango establecido en el grabado o en el panel posterior de producto.
- ¡Este producto es para uso en interiores solamente! (IP20) Para evitar riesgos de incendio o descarga, no exponga este producto a la lluvia o la humedad.
- Monte siempre este producto en una ubicación con ventilación adecuada, al menos a 20" (50 cm) de superficies adyacentes.
- Asegúrese de que ninguna ranura de ventilación en la carcasa de la unidad queda bloqueada.
- Nunca conecte este producto a un atenuador o reostato.
- Sustituya el fusible con uno del mismo tipo y categoría.
- Use SOLAMENTE el soporte de colgar/montar para mover este producto.
- La máxima temperatura ambiente es de 104° F (40° C). No haga funcionar este producto a temperaturas más altas.
- En caso de un problema grave de funcionamiento, deje de usarlo inmediatamente.
- NO abra este producto. No contiene piezas reparables por el usuario.

## Contacto

Fuera de EE.UU, Reino Unido o Irlanda, póngase en contacto con su distribuidor para solicitar asistencia o devolver el producto. Visite [www.chauvetlighting.com](http://www.chauvetlighting.com) para información de contacto.

## ¿Qué va Incluido?

- Hemisphere™ 5.1
- Tarjeta de garantía
- Cable de alimentación
- Guía de Referencia Rápida

## Para Empezar

Desembale su Hemisphere™ 5.1 y asegúrese de que ha recibido todas las partes en buen estado. Si la caja o los componentes parecen dañados, notifíquese al transportista inmediatamente, no a CHAUVET®.

## Descripción del Producto

El Hemisphere™ 5.1 es un aparato de iluminación central giratorio y multicolor, con LEDs de color rojo, verde, azul, blanco y ámbar para una máxima selección de color, tanto seleccionables por el usuario como en programas automáticos independientes.

## Vista General

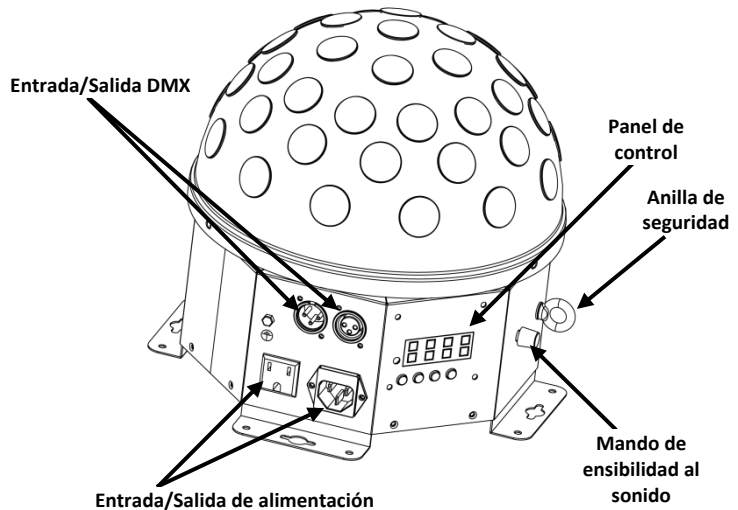

## Corriente Alterna

Este producto tiene una fuente de alimentación con detección automática que puede funcionar con un rango de tensión de entrada de 100~240 VCA, 50/60 Hz.

## Alimentación en Cadena

Puede enlazar hasta 25 unidades Hemisphere™ 5.1 a 120 VCA, y 45 unidades a 230 VCA.

## Sustitución del Fusible

Para sustituir el fusible del Hemisphere™ 5.1:

1. Desconecte el producto de la alimentación.
2. Haga cuña con la punta de un destornillador plano en la ranura del portafusibles.
3. Saque la tapa de seguridad de la carcasa.
4. Quite el fusible fundido de la sujeción en la parte frontal de la tapa de seguridad y sustituya el fusible con otro del mismo tipo y categoría.
5. Vuelva a insertar el portafusibles y conecte de nuevo la alimentación.

## Descripción del Panel de Control

Botón	Función
<MENU>	Sale del menú o función actual.
<UP>	Navega hacia arriba por la lista de menú y aumenta el valor numérico cuando está en una función.
<DOWN>	Navega hacia abajo por la lista de menú y disminuye el valor numérico cuando está en una función.
<ENTER>	Habilita el menú actualmente en pantalla o configura el valor seleccionado actualmente.

## Opciones de Menú

Nivel Principal	Niveles de Programación		Descripción
Selección de Programa Automático	PR. __	PR.01-PR.14	Selección manual del Programa Automático
Secuencia del Programa Automático	AUTO		Ejecuta Programas Automáticos automáticamente
Dirección DMX	d __	d001-d512	Selecciona la dirección de inicio DMX
Modo Esclavo	SLAV		Configura el Modo Esclavo
Modo Activo por Sonido	SOUN		Configura el Modo Activo por Sonido
Colores Estáticos	CL. __	CL.r	Color estático Rojo
		CL.g	Color estático Verde
		CL.b	Color estático Azul
		CL.u	Color estático Blanco
		CL.Y	Color estático Ámbar
		CL.rg	Color estático Rojo y Verde
		CL.rb	Color estático Rojo y Azul
		CL.ru	Color estático Rojo y Blanco
		CL.rY	Color estático Rojo y Ámbar
		CL.gb	Color estático Verde y Azul
		CL.gu	Color estático Verde y Blanco
		CL.gY	Color estático Verde y Ámbar
		CL.bu	Color estático Azul y Blanco
		CL.bY	Color estático Azul y Ámbar
		CL.uY	Color estático Blanco y Ámbar
		rgb-	Color estático Rojo, Verde y Azul
		rgbu	Color estático Rojo, Verde, Azul y Blanco
rgbY	Color estático Rojo, Verde, Azul y Ámbar		
CL.FL	Color estático Todos		



**Montaje** Antes de montar este producto, lea las Notas de seguridad.

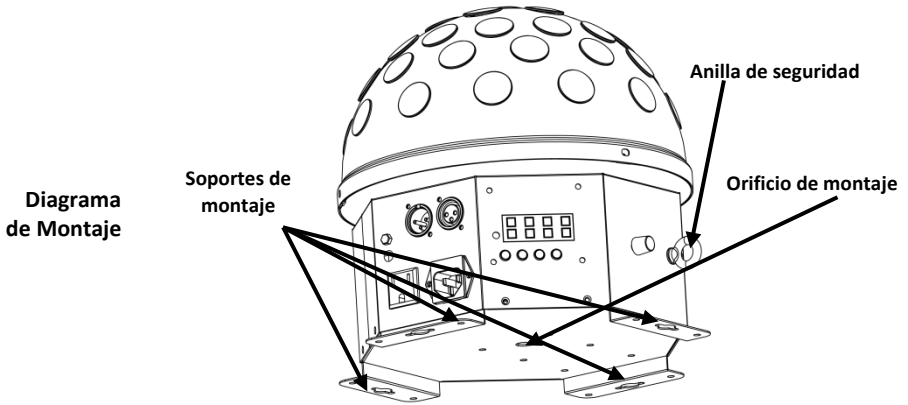

**Enlace DMX** El Hemisphere™ 5.1 puede funcionar con un controlador DMX cuando se enlaza por conexiones serie DMX. Las instrucciones para conectar y configurar este producto para funcionamiento DMX están en el Manual de usuario. Si no está familiarizado con DMX, descargue el Manual DMX de [www.chauvetlighting.com](http://www.chauvetlighting.com).

**Dirección de Inicio** Para asegurarse acceso total a todos los canales en cada modo DMX, la dirección DMX más recomendable es **508**.

**Conexión Maestro/Esclavo** El Hemisphere™ 5.1 usa la conexión de datos DMX para su modo Maestro/Esclavo. Las instrucciones para conectar y configurar este producto para funcionamiento Maestro/Esclavo están en el Manual de usuario.

## Valores DMX

5-C	Canal	Función	Valor	Porcentaje/Configuración
1		<b>Programas Automáticos</b>	000 ⇔ 009	Blackout
			010 ⇔ 019	Rojo
			020 ⇔ 029	Verde
			030 ⇔ 039	Azul
			040 ⇔ 049	Blanco
			050 ⇔ 059	Ámbar
			060 ⇔ 069	Rojo/Verde
			070 ⇔ 079	Rojo/Azul
			080 ⇔ 089	Rojo/Blanco
			090 ⇔ 099	Rojo/Ámbar
			100 ⇔ 109	Verde/Azul
			110 ⇔ 119	Verde/Blanco
			120 ⇔ 129	Verde/Ámbar
			130 ⇔ 139	Azul/Blanco
			140 ⇔ 149	Azul/Ámbar
			150 ⇔ 159	Blanco/Ámbar
			160 ⇔ 169	Rojo/Verde/Azul
			170 ⇔ 179	Rojo/Verde/Azul/Blanco
			180 ⇔ 189	Rojo/Verde/Azul/Ámbar
			190 ⇔ 199	Rojo/Verde/Azul/Blanco/Ámbar
			200 ⇔ 229	Programa Automático
			230 ⇔ 255	Modo Activo por Sonido
			2	<b>Estroboscopio</b>
000 ⇔ 255	Estroboscopio (0~13 Hz)			
3	<b>Velocidad Programa Automático</b>	000 ⇔ 255	Sin función	
		000 ⇔ 255	0~100%	
4	<b>Giro</b>	000 ⇔ 255	Parada	
		000 ⇔ 255	Giro a la izquierda (lento a rápido)	
		000 ⇔ 255	Parada	
		000 ⇔ 255	Giro a la derecha (lento a rápido)	
5	<b>Atenuador</b>	000 ⇔ 255	0~100%	

## À Propos de ce Manuel

Le manuel de référence de l'Hemisphere™ 5.1 (MdR) reprend des informations de base sur cet appareil notamment en matière de montage, d'options de menu et de valeurs DMX. Téléchargez le manuel d'utilisation sur [www.chauvetlighting.com](http://www.chauvetlighting.com) pour de plus amples informations.

## Clause de non-Responsabilité

Les informations et caractéristiques contenues dans ce manuel sont sujettes à changement sans préavis.

## Consignes de Sécurité

Ces consignes concernant la sécurité reprennent d'importantes informations en matière d'installation, d'utilisation et de maintenance.



- Cet appareil n'est pas conçu pour être utilisé dans une installation permanente.
- Connectez **UNIQUEMENT** ce produit à un circuit protégé et relié à la terre.
- Débranchez toujours cet appareil avant de procéder à son nettoyage ou au remplacement de son fusible.
- Ne regardez **PAS** la source lumineuse lorsque le produit fonctionne.
- Assurez-vous que le cordon d'alimentation n'est ni tordu ni endommagé.
- Ne débranchez jamais cet appareil en tirant sur le cordon.
- Utilisez **TOUJOURS** un câble de sécurité lorsque vous montez cet appareil en hauteur.
- Veillez à ce qu'**AUCUNE** source inflammable ne se trouve à proximité de l'unité lors de son fonctionnement.
- Ne touchez **PAS** cet appareil lors de son fonctionnement car il pourrait s'avérer brûlant.



- La tension de la prise à laquelle vous connectez ce cet appareil doit être comprise dans la plage de tensions reprise sur l'étiquette de l'appareil ou à l'arrière de ce dernier.
- Cet appareil doit être utilisé en intérieur uniquement. (IP20) Afin d'éviter tout risque d'incendie ou décharge électrique, veillez à n'exposer cet appareil ni à la pluie ni à l'humidité.
- Montez toujours cet appareil dans un endroit bien ventilé, à au moins, 20 pouces (50 cm) des surfaces adjacentes.
- Assurez-vous qu'aucune fente de ventilation sur le boîtier ne soit obstruée.
- Ne connectez **JAMAIS** cet appareil ni à un gradateur ni à un rhéostat.
- Remplacez le fusible avec un de même type et même ampérage.
- Transportez/Suspendez ce produit **UNIQUEMENT** au moyen du support dont il est doté.
- La température ambiante maximale supportée par ce produit est de 40 °C. Ne le faites pas fonctionner à des températures plus élevées.
- En cas de sérieux problèmes de fonctionnement, arrêtez le système immédiatement.
- N'ouvrez **PAS** ce produit. Il ne contient aucun composant susceptible d'être réparé par l'utilisateur.

**Contact** En dehors des États-Unis, du Royaume-Uni et de l'Irlande, contactez votre fournisseur si vous avez besoin d'assistance ou de retourner votre produit. Consultez le site [www.chauvetlighting.com](http://www.chauvetlighting.com) pour trouver nos coordonnées.

**Ce qui est Inclus**

- Un Hemisphere™ 5.1
- Une fiche de garantie
- Un cordon d'alimentation
- Un manuel de référence

**Débuter** Déballer votre Hemisphere™ 5.1 et assurez-vous d'avoir tout reçu et en bon état. Si l'emballage ou le contenu semblait être endommagé, indiquez-le immédiatement au transporteur et non à CHAUVET®.

**Description de L'Appareil** L'Hemisphere™ 5.1 est une unité centrale d'éclairage rotative et multicolore dotée de LED rouges, vertes, bleues, blanches et ambres pour un choix de couleurs maximal autant disponible dans les programmes automatiques en mode autonome ou à choisir par l'utilisateur.

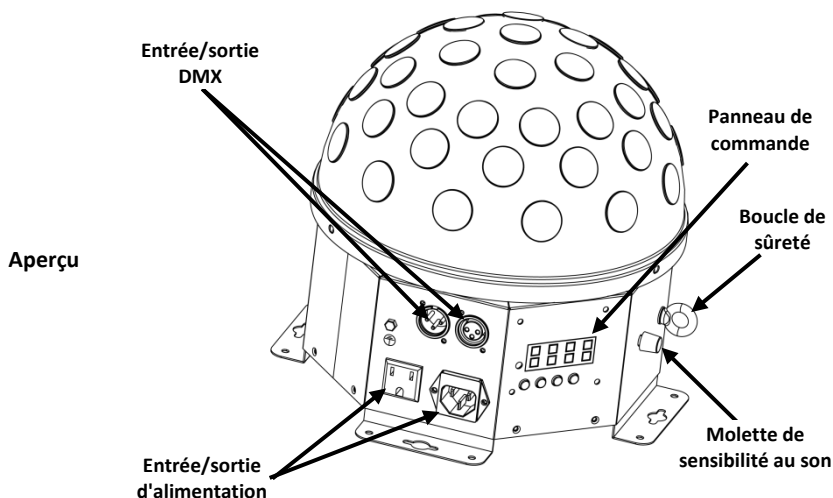

**Alimentation CA** Ce produit est doté d'une alimentation universelle prenant en charge toute tension d'entrée comprise entre 100 et 240 VCA, 50/60 Hz.

**Connexion électrique** Vous pouvez connecter jusqu'à 25 Hemisphere™ 5.1 à 120 VCA et 45 à 230 VCA.

**Remplacement du Fusible** Pour remplacer le fusible dans l'Hemisphere™ 5.1:

1. Débranchez l'appareil de l'alimentation.
2. Insérez et calez la pointe d'un tournevis à tête plate dans la fente du porte-fusible.
3. En faisant levier, faites sortir de son emplacement le couvercle du porte-fusible.
4. Retirez le fusible désuet du clip se trouvant à l'avant du couvercle de sécurité et remplacez-le par un fusible équivalent.
5. Insérez à nouveau le porte-fusible puis rebranchez l'appareil.

## Description du Tableau de Commandes

Bouton	Fonction
<MENU>	Permet la sortie du menu ou de la fonction en cours.
<UP>	Permet de parcourir les listes de menu vers le haut, dans une fonction permet d'augmenter les valeurs numériques.
<DOWN>	Permet de parcourir les listes de menu vers le bas, dans une fonction permet de diminuer les valeurs numériques.
<ENTER>	Permet l'affichage du menu en cours ou permet de configurer la valeur en cours.

## Options du Menu

Niveau Principal	Niveaux de Programmation		Description
Sélection du Programme Automatique	PR.__	PR.01-PR.14	Sélectionner manuellement le programme automatique
Séquence du Programme Automatique	AUTO		Lancer automatiquement le programme automatique
Adresse DMX	d__	d001-d512	Sélectionner l'adresse DMX de départ
Mode Esclave	SLAV		Configure le mode esclave
Mode Musical	SOUN		Configure le mode musical
Couleurs Statiques	CL.__	CL.r	Couleur statique Rouge
		CL.g	Couleur statique Vert
		CL.b	Couleur statique Bleu
		CL.u	Couleur statique Blanc
		CL.Y	Couleur statique Ambre
		CL.rg	Couleurs statiques Rouge et Vert
		CL.rb	Couleurs statiques Rouge et Bleu
		CL.ru	Couleurs statiques Rouge et Blanc
		CL.rY	Couleurs statiques Rouge et Ambre
		CL.gb	Couleurs statiques Vert et Bleu
		CL.gu	Couleurs statiques Vert et Blanc
		CL.gY	Couleurs statiques Vert et Ambre
		CL.bu	Couleurs statiques Bleu et Blanc
		CL.bY	Couleurs statiques Bleu et Ambre
		CL.uY	Couleurs statiques Blanc et Ambre
		rgb-	Couleurs statiques Rouge, Vert et Bleu
rgbu	Couleurs statiques Rouge, Vert, Bleu et Blanc		
rgbY	Couleurs statiques Rouge, Vert, Bleu et Ambre		
CL.FL	Toutes les couleurs statiques		

**Montage** Avant de monter cet appareil, lisez et assimilez les consignes de sécurité.

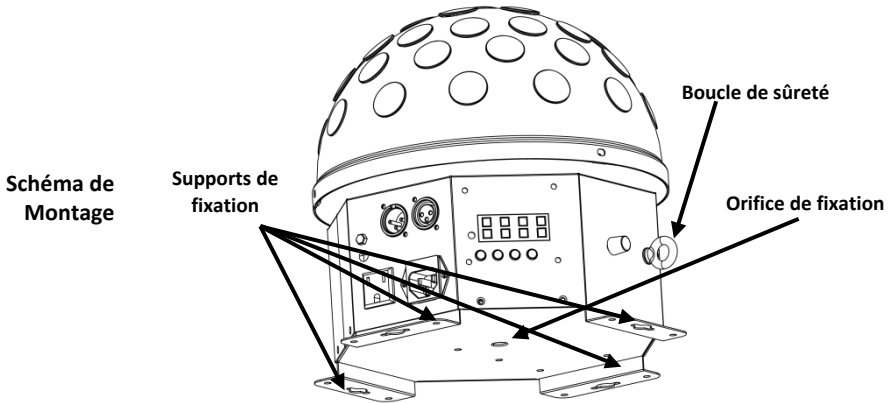

**Raccordement DMX** L'Hemisphere™ 5.1 peut fonctionner avec un jeu d'orgues DMX quand raccordé par des connexions DMX en série. Vous trouverez les instructions de connexion et configuration de cet appareil pour un bon fonctionnement en DMX dans le manuel d'utilisation. Si vous n'êtes pas familier avec le DMX, vous pouvez télécharger l'introduction au DMX sur [www.chauvetlighting.com](http://www.chauvetlighting.com).

**Adresse de Départ** Afin d'assurer un accès à tous les canaux dans chaque mode DMX, l'adresse DMX la plus élevée recommandée est **508**.

**Connexion Maître/Esclave** L'Hemisphere™ 5.1 utilise une connexion de données DMX pour son mode maître/esclave. Vous trouverez les instructions de connexion et configuration de cet appareil pour un bon fonctionnement en maître/esclave dans le manuel d'utilisation.

## Valeurs DMX

5-Canaux	Canal	Fonction	Valeur	Pourcentage/Configuration
1		<b>Programmes Automatiques</b>	000 ⇔ 009	Noir général
			010 ⇔ 019	Rouge
			020 ⇔ 029	Vert
			030 ⇔ 039	Bleu
			040 ⇔ 049	Blanc
			050 ⇔ 059	Ambre
			060 ⇔ 069	Rouge/vert
			070 ⇔ 079	Rouge/bleu
			080 ⇔ 089	Rouge/blanc
			090 ⇔ 099	Rouge/ambre
			100 ⇔ 109	Vert/bleu
			110 ⇔ 119	Vert/blanc
			120 ⇔ 129	Vert/ambre
			130 ⇔ 139	Bleu/blanc
			140 ⇔ 149	Bleu/ambre
			150 ⇔ 159	Blanc/ambre
			160 ⇔ 169	Rouge/vert/bleu
			170 ⇔ 179	Rouge/vert/bleu/blanc
			180 ⇔ 189	Rouge/vert/bleu/ambre
			190 ⇔ 199	Rouge/vert/bleu/blanc/ambre
			200 ⇔ 229	Programme automatique
			230 ⇔ 255	Mode musical
			2	<b>Stroboscope</b>
000 ⇔ 255	Stroboscope (0~13 Hz)			
3	<b>Vitesse du Programme Automatique</b>	000 ⇔ 255	Pas de fonction	
		000 ⇔ 255	0~100%	
4	<b>Rotation</b>	000 ⇔ 255	Stop	
		000 ⇔ 255	Rotation à gauche (lent à rapide)	
		000 ⇔ 255	Stop	
		000 ⇔ 255	Rotation à droite (lent à rapide)	
5	<b>Gradateur</b>	000 ⇔ 255	0~100%	

## Über diese Schnellanleitung

In der Schnellanleitung des Hemisphere™ 5.1 finden Sie die wesentlichen Produktinformationen, wie etwa über die Montage, Menüoptionen und DMX-Werte des Geräts. Laden Sie für weiterführende Informationen unter [www.chauvetlighting.com](http://www.chauvetlighting.com) das Benutzerhandbuch herunter.

## Haftungsausschluss

Die Informationen und Spezifikationen dieser Anleitung können ohne vorherige Ankündigung geändert werden.

## Sicherheitshinweise

Diese Sicherheitshinweise enthalten wichtige Informationen über die Montage, Verwendung und Wartung des Geräts.



- Dieses Produkt eignet sich nicht für eine permanente Installation.
- **SCHLIESSEN** Sie dieses Produkt nur an einen mit der Masse verbundenen und abgesicherten Stromkreislauf an.
- Trennen Sie das Gerät von der Stromquelle, bevor Sie es reinigen oder die Sicherung auswechseln.
- **NIEMALS** in die Lichtquelle schauen, während das Gerät eingeschaltet ist.
- Stellen Sie sicher, dass das Netzkabel nicht gequetscht oder beschädigt ist.
- Ziehen Sie beim Trennen des Geräts von der Stromversorgung nie am Kabel.
- Bei Montage über Kopf immer ein Sicherungsseil verwenden.
- **KEINE** entflammaren Materialien während des Betriebs in der Nähe des Geräts lagern.
- **NIEMALS** während des Betriebs das Gehäuse berühren, da dies sehr heiß wird.



- Die Spannung der Schukosteckdose, an die Sie das Gerät anschließen, muss sich innerhalb des Spannungsbereiches befinden, der auf dem Hinweisschild oder dem rückwärtigen Bedienfeld des Geräts angegeben ist.
- Dieses Gerät darf nur im Innenbereich verwendet werden. (IP20) Um das Risiko von Bränden oder elektrischen Schlägen zu vermeiden, dürfen Sie das Gerät nicht Regen oder Feuchtigkeit aussetzen.
- Installieren Sie das Gerät an einem Ort mit ausreichender Belüftung und mit einem Abstand von 50 cm zu den angrenzenden Flächen.
- Stellen Sie sicher, dass die Lüftungsöffnungen im Gehäuse des Geräts nicht verschlossen sind.
- Schließen Sie dieses Gerät niemals an einen Dimmer oder Regelwiderstand an.
- Achten Sie beim Auswechseln der Sicherung darauf, den gleichen Typ mit den gleichen Werten zu verwenden.
- Das Gerät **NUR** an den Hänge-/Befestigungsbügeln tragen.
- Die maximal zulässige Umgebungstemperatur beträgt 40°C. Nehmen Sie das Gerät nicht bei höheren Temperaturen in Betrieb.
- Bei ernsthaften Betriebsproblemen stoppen Sie umgehend die Verwendung des Geräts.
- Dieses Gerät **NICHT** öffnen. Die eingebauten Komponenten sind für den Kunden wartungsfrei.



## Kontakt

Kunden außerhalb der USA, GB oder Irland wenden sich an ihren Lieferanten, um den Kundendienst in Anspruch zu nehmen oder ein Gerät zurückzuschicken. Kontaktinformationen finden Sie unter [www.chauvetlighting.com](http://www.chauvetlighting.com).

## Packungs- inhalt

- Hemisphere™ 5.1
- Garantiekarte
- Netzkabel
- Schnellanleitung

## Start

Packen Sie Ihr Hemisphere™ 5.1 aus und überprüfen Sie, ob Sie alle Teile ohne Beschädigung erhalten haben. Wenn die Verpackung beschädigt ist, benachrichtigen Sie umgehend das Transportunternehmen, nicht jedoch CHAUVET®.

## Produktbe- schreibung

Das Hemisphere™ 5.1 ist das rotierende, mehrfarbige Herzstück einer jeden Beleuchtungsanlage, das mit roten, grünen, blauen, weißen und gelben LED für eine maximale Auswahl an Farben sorgt, die sowohl individuell als auch im Auto-Modus als Stand-alone-Gerät selektiert werden können.

## Überblick

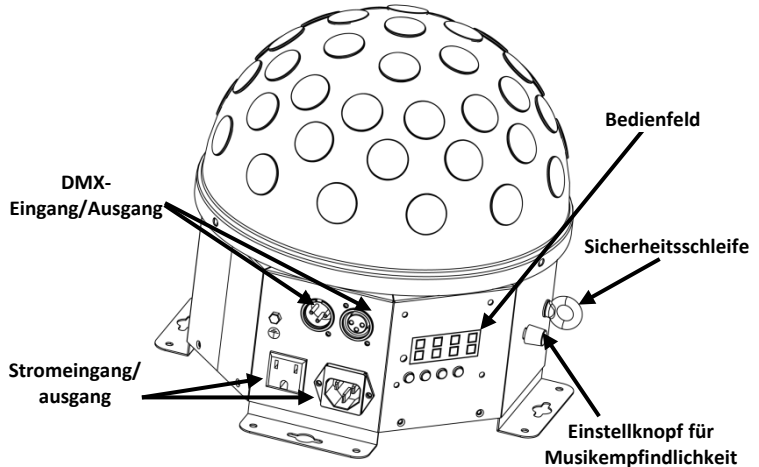

## Wechsel- strom

Dieses Gerät verfügt über ein Vorschaltgerät, das automatisch die anliegende Spannung erkennt, sobald der Netzstecker in die Schukosteckdose gesteckt wird, und kann mit einer Eingangsspannung von 100~240 V AC, 50/60 Hz arbeiten.

## Reihenschaltung der Geräte

Sie können bis zu 25 Hemisphere™ 5.1-Geräte bei 120 V AC und 45 Geräte bei 230 V AC in Reihe schalten.

## Auswechseln der Sicherung

So wechseln Sie die Sicherung des Hemisphere™ 5.1 aus:

1. Trennen Sie das Gerät vom Stromnetz.
2. Klemmen Sie die Spitze eines Flachkopfschraubendrehers in den Schlitz des Sicherungshalters.
3. Hebeln Sie die Sicherheitsabdeckung vom Gehäuse weg ab.
4. Entfernen Sie die durchgebrannte Sicherung von der Klemme am Vorderteil der Sicherheitsabdeckung, und ersetzen Sie diese durch eine Sicherung des gleichen Typs und mit den gleichen Werten.
5. Stecken Sie den Sicherungshalter wieder zurück, und schließen Sie das Gerät an das Stromnetz an.

## Beschreibung des Bedienfeldes Lesen

Taste	Funktion
<MENU>	Damit verlassen Sie das aktuelle Menü oder die Funktion.
<UP>	Damit navigieren Sie sich durch die Menüpunkte nach oben und erhöhen den numerischen Wert der entsprechenden Funktionen.
<DOWN>	Damit navigieren Sie sich durch die Menüpunkte nach unten und verringern den numerischen Wert der entsprechenden Funktionen.
<ENTER>	Damit wird das aktuelle Menü angezeigt oder der aktuell ausgewählte Wert eingestellt.

## Menüoptionen

Hauptebene	Programmirebenen		Beschreibung
Auto-Programmauswahl	PR. __	PR.01-PR.14	Wählt das Auto-Programm manuell aus
Auto-Programmsequenz	AUTO		Lässt das Auto-Programm automatisch abspielen
DMX-Adresse	d __	d001-d512	Wählt die DMX-Startadresse aus
Slave-Modus	SLAV		Stellt den Slave-Modus ein
Musiksteuerungs-Modus	SOUN		Stellt Musiksteuerungs-Modus ein
Statische Farben	CL. __	CL.r	Statische Farbe Rot
		CL.g	Statische Farbe Grün
		CL.b	Statische Farbe Blau
		CL.u	Statische Farbe Weiß
		CL.Y	Statische Farbe Bernsteinfarben
		CL.rg	Statische Farbe Rot und Grün
		CL.rb	Statische Farbe Rot und Blau
		CL.ru	Statische Farbe Rot und Weiß
		CL.rY	Statische Farbe Rot und Bernsteinfarben
		CL.gb	Statische Farbe Grün und Blau
		CL.gu	Statische Farbe Grün und Weiß
		CL.gY	Statische Farbe Grün und Bernsteinfarben
		CL.bu	Statische Farbe Blau und Weiß
		CL.bY	Statische Farbe Blau und Bernsteinfarben
		CL.uY	Statische Farbe Weiß und Bernsteinfarben
		rgb-	Statische Farbe Rot, Grün und Blau
		rgbu	Statische Farbe Rot, Grün, Blau und Weiß
rgbY	Statische Farbe Rot, Grün, Blau und Bernsteinfarben		
CL.FL	Statische Farbe Alle		

**Montage** Lesen Sie vor der Montage dieses Geräts die Sicherheitshinweise durch.

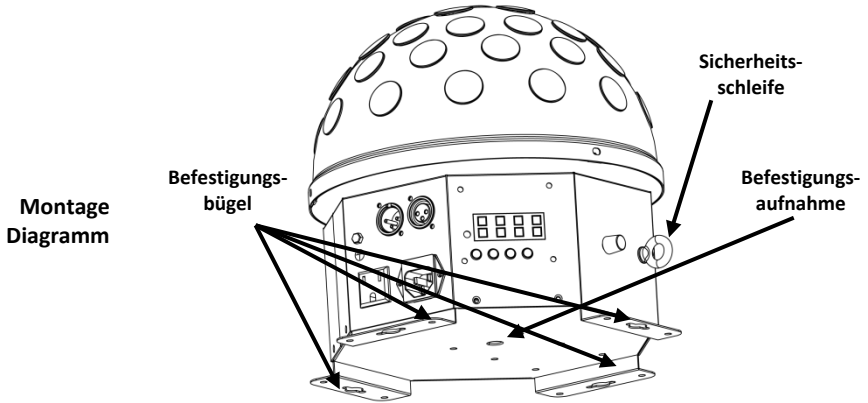

## DMX-Verbindung

Der Hemisphere™ 5.1 kann mit einem DMX-Controller betrieben werden, wenn eine DMX-Reihenschaltung zum Einsatz kommt. Anweisungen zum Zusammenschluss und der Konfiguration dieses Geräts für den Betrieb im DMX-Modus finden Sie im Benutzerhandbuch. Wenn Sie mit DMX nicht vertraut sind, laden Sie “DMX – Eine Einführung” unter [www.chauvetlighting.com](http://www.chauvetlighting.com) herunter.

## Startadresse

Um einen vollständigen Zugang zu allen Kanälen in jedem DMX-Modus zu gewährleisten, beträgt die höchste empfohlene DMX-Adresse **508**.

## Master/Slave-Schaltung

Der Hemisphere™ 5.1 verwendet für seinen Master/Slave-Modus eine DMX-Datenverbindung. Anweisungen zum Zusammenschluss und der Konfiguration dieses Geräts für den Betrieb im Master/Slave-Modus finden Sie im Benutzerhandbuch.

## DMX-Werte

5-Kanäle	Kanal	Funktion	Wert	Prozent/Einstellung
1		Auto-Programme	000 ⇔ 009	Verdunkelung
			010 ⇔ 019	Rot
			020 ⇔ 029	Grün
			030 ⇔ 039	Blau
			040 ⇔ 049	Weiß
			050 ⇔ 059	Bernsteinfarben
			060 ⇔ 069	Rot/grün
			070 ⇔ 079	Rot/blau
			080 ⇔ 089	Rot/weiß
			090 ⇔ 099	Rot/bernsteinfarben
			100 ⇔ 109	Grün/blau
			110 ⇔ 119	Grün/weiß
			120 ⇔ 129	Grün/bernsteinfarben
			130 ⇔ 139	Blau/weiß
			140 ⇔ 149	Blau/bernsteinfarben
			150 ⇔ 159	Weiß/bernsteinfarben
			160 ⇔ 169	Rot/grün/blau
			170 ⇔ 179	Rot/grün/blau/weiß
			180 ⇔ 189	Rot/grün/blau/bernsteinfarben
			190 ⇔ 199	Rot/grün/blau/weiß/bernsteinfarben
			200 ⇔ 229	Auto-Programm
			230 ⇔ 255	Musiksteuerungs-Modus
			2	Stroboskop
000 ⇔ 255	Stroboskop (0~13 Hz)			
3	Geschwindigkeit des Auto-Programms	000 ⇔ 255	Keine Funktion	
		000 ⇔ 255	0 bis 100%	
4	Rotation	000 ⇔ 255	Anhalten	
		000 ⇔ 255	Nach links rotieren (von langsam nach schnell)	
		000 ⇔ 255	Anhalten	
		000 ⇔ 255	Nach rechts rotieren (von langsam nach schnell)	
5	Dimmer	000 ⇔ 255	0 bis 100%	

## Sobre Este Guia

O Guia de Referência Rápida (GRR) do Hemisphere™ 5.1 contém informações básicas sobre o produto tais como instalação, opções de menu e valores DMX. Transfira o Manual de Utilizador de [www.chauvetlighting.com](http://www.chauvetlighting.com) para obter informações.

## Exclusão de Responsabilidade

As informações e especificações contidas neste GRR estão sujeitas a alteração sem aviso prévio.

## Instruções de Segurança

Estas Instruções de Segurança incluem informações importantes sobre a instalação, utilização e manutenção.



- Este produto não se destina à instalação permanente.
- Ligue este produto APENAS a um circuito protegido e ligado à terra.
- Desligue-o sempre da alimentação antes da limpeza ou substituição do fusível.
- NÃO olhe para a fonte de luz quando o produto está ligado.
- Certifique-se de que o cabo de alimentação não está desgastado nem danificado.
- Nunca desligue este produto da alimentação ao puxar ou esticar o cabo de alimentação.
- Numa instalação suspensa deste produto, utilize sempre um cabo de segurança.
- NÃO permita a presença de materiais inflamáveis junto da unidade durante o seu funcionamento.
- NÃO toque neste produto aquando do funcionamento do mesmo, pois poderá estar quente.



- A tensão da tomada à qual irá ligar este produto deve estar no intervalo indicado no autocolante ou painel posterior do produto.
- Este produto destina-se apenas a ser utilizado no interior! (IP20) Para evitar o risco de incêndio ou choque eléctrico, não exponha este produto à chuva nem humidade.
- Instale sempre este produto num local com ventilação adequada, a pelo menos 50 cm (20 pol.) das superfícies adjacentes.
- Certifique-se de que não estão obstruídas quaisquer ranhuras de ventilação do corpo da unidade.
- Nunca ligue este produto a um regulador da intensidade da luz nem a um reóstato.
- Substitua o fusível por um do mesmo tipo e classificação.
- Transporte este produto APENAS com suportes de montagem/suspensão.
- A temperatura máxima ambiente é 40 °C (104 °F). Não utilize este produto em ambientes com temperaturas superiores.
- Em caso de um problema de funcionamento grave, pare a utilização imediatamente.
- NÃO abra este produto. Não contém quaisquer peças passíveis de manutenção.

**Contacto** Fora dos E.U.A., Reino Unido ou Irlanda, entre em contacto com o seu distribuidor para solicitar assistência ou devolver um produto. Aceda a [www.chauvetlighting.com](http://www.chauvetlighting.com) para obter informações de contacto.

**Conteúdo**

- Hemisphere™ 5.1
- Cartão de garantia
- Cabo de alimentação
- Guia de referência rápida

### Para Começar

Desembale o Hemisphere™ 5.1 e certifique-se de que recebeu todas as peças em boas condições. Se a caixa ou conteúdos aparentarem estar danificados, notifique imediatamente a transportadora e não a CHAUVET®.

### Descrição do Produto

O Hemisphere™ 5.1 é uma iluminação de centro rotativa multi-colorida com LEDs vermelhos, verdes, azuis, brancos e amarelos para uma máxima selecção de cores, ambos com programas automáticos seleccionáveis pelo utilizador e autónomos.

### Descrição Geral

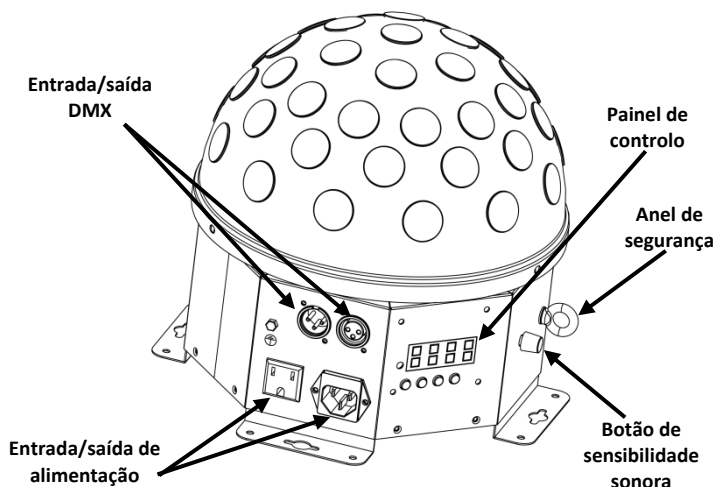

### Alimentação CA

Este produto possui uma fonte de alimentação de intervalo automático que pode funcionar num intervalo de tensão de entrada de 100~240 VCA, 50/60 Hz.

### Interligação de Alimentação

Pode ligar até 25 unidades Hemisphere™ 5.1 a 120 VCA e 45 unidades a 230 VCA.

### Substituição do Fusível

Para substituir um fusível no Hemisphere™ 5.1:

1. Desligue o produto da alimentação.
2. Encaixe a ponta de uma chave de fendas de cabeça chata na ranhura do suporte de fusíveis.
3. Retire a tampa de segurança do corpo.
4. Retire o fusível queimado do grampo na parte frontal da tampa de segurança e substitua por um fusível com o mesmo tipo e classificação.
5. Volte a colocar o suporte de fusíveis e volte a ligar a alimentação.

## Descrição do Painel de Controlo

Botão	Função
<MENU>	Sai da função ou menu actual.
<UP>	Desloca-se para cima na lista de menus e aumenta o valor numérico numa função.
<DOWN>	Desloca-se para baixo na lista de menus e diminui o valor numérico numa função.
<ENTER>	Activa o menu exibido actualmente ou define o valor seleccionado actualmente.

## Opções de Menu

Nível Principal	Níveis de Programação		Descrição
Seleção Automática do Programa	PR. __	PR.01-PR.14	Seleccionar manualmente o programa automático
Sequência do Programa Automático	AUTO		Executar automaticamente programas automáticos
Endereço DMX	d __	d001-d512	Selecciona o endereço de arranque de DMX
Modo Secundário	SLAV		Define o modo secundário
Modo de Activação de Som	SOUN		Define o modo de activação de som
Cores Estáticas	CL. __	CL.r	Cor Vermelha estática
		CL.g	Cor Verde estática
		CL.b	Cor Azul estática
		CL.u	Cor Branca estática
		CL.Y	Cor Amarela estática
		CL.rg	Cor Verde e Vermelha estática
		CL.rb	Cor Vermelha e Azul estática
		CL.ru	Cor Vermelha e Branca estática
		CL.rY	Cor Vermelha e Amarela estática
		CL.gb	Cor Verde e Azul estática
		CL.gu	Cor Verde e Branca estática
		CL.gY	Cor Verde e Amarela estática
		CL.bu	Cor Azul e Branca estática
		CL.bY	Cor Azul e Amarela estática
		CL.uY	Cor branca e Amarela estática
rgb-	Cor Vermelha, Verde e Azul estática		
rgbu	Cor Vermelha, Verde, Azul e Branca estática		
rgbY	Cor Vermelha, Verde, Azul e Amarela estática		
CL.FL	Todas as Cores estáticas		

## Instalação

Antes de instalar este produto, leia as Instruções de Segurança.

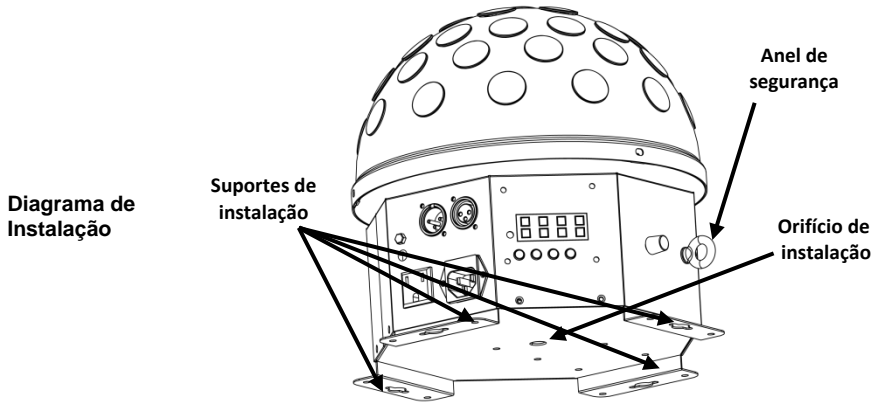

## Interligação DMX

O Hemisphere™ 5.1 pode trabalhar com um controlador DMX quando se encontra ligado a ligações da série DMX. As instruções para a ligação e configuração deste produto para a operação DMX encontram-se no Manual de Utilizador. Se não estiver familiarizado com o DMX, transfira o DMX Primer a partir de [www.chauvetlighting.com](http://www.chauvetlighting.com).

## Endereço de Arranque

Para garantir um acesso total a todos os canais em cada modo DMX, o endereço DMX mais elevado recomendado é **508**.

## Ligação Principal/ Secundária

O Hemisphere™ 5.1 utiliza a ligação de dados DMX para o seu modo Principal/Secundário. As instruções para a ligação e configuração deste produto para a operação Principal/Secundário encontram-se no Manual de Utilizador.



## Valores DMX

5-Canais	Canal	Função	Valor	Porcentagem/Definição
1		<b>Programas Automáticos</b>	000 ⇔ 009	Escuro
			010 ⇔ 019	Vermelho
			020 ⇔ 029	Verde
			030 ⇔ 039	Azul
			040 ⇔ 049	Branco
			050 ⇔ 059	Amarelo
			060 ⇔ 069	Vermelho/verde
			070 ⇔ 079	Vermelho/azul
			080 ⇔ 089	Vermelho/branco
			090 ⇔ 099	Vermelho/amarelo
			100 ⇔ 109	Verde/azul
			110 ⇔ 119	Verde/branco
			120 ⇔ 129	Verde/amarelo
			130 ⇔ 139	Azul/branco
			140 ⇔ 149	Azul/amarelo
			150 ⇔ 159	Branco/amarelo
			160 ⇔ 169	Vermelho/verde/azul
			170 ⇔ 179	Vermelho/verde/azul/branco
			180 ⇔ 189	Vermelho/verde/azul/amarelo
			190 ⇔ 199	Vermelho/verde/branco/amarelo
			200 ⇔ 229	Programa automático
			230 ⇔ 255	Modo de activação de som
			2	<b>Sinal de Validação</b>
		000 ⇔ 255	Sinal de validação (0~13 Hz)	
3	<b>Velocidade do Programa Automático</b>	000 ⇔ 255	Sem função	
		000 ⇔ 255	0~100%	
4	<b>Rotação</b>	000 ⇔ 255	Parar	
		000 ⇔ 255	Rodar para a esquerda (lento para rápido)	
		000 ⇔ 255	Parar	
		000 ⇔ 255	Rodar para a direita (lento para rápido)	
5	<b>Regulador da Intensidade da Luz</b>	000 ⇔ 255	0~100%	

## Informazioni sulla Guida

La Guida Rapida Hemisphere™ 5.1 contiene informazioni di base sul prodotto quali montaggio, opzioni menù e valori DMX. Per maggiori dettagli, scaricare il Manuale Utente dal sito [www.chauvetlighting.com](http://www.chauvetlighting.com)

## Esclusione di Responsabilità

Le informazioni e le specifiche contenute in questa guida possono essere modificate senza preavviso.

## Note di Sicurezza

Le Note di Sicurezza includono informazioni importanti circa il montaggio, l'uso e la manutenzione.



- Questa apparecchiatura non è progettata per installazione permanente.
- Collegare questa unità SOLTANTO ad un circuito dotato di messa a terra e protetto.
- Prima di effettuare la pulizia o sostituire il fusibile, scollegare sempre l'unità dall'alimentazione elettrica.
- NON guardare la sorgente luminosa quando l'unità è in funzione.
- Assicurarsi che il cavo di alimentazione non sia piegato o danneggiato.
- Non scollegare mai questa apparecchiatura dall'alimentazione elettrica tirando o stratonando il cavo.
- Per il montaggio in alto dell'unità utilizzare SEMPRE un cavo di sicurezza.
- NON collocare materiale infiammabile vicino all'unità mentre è in funzione.
- NON toccare l'unità durante il funzionamento perché potrebbe essere molto calda.



- La tensione della presa a muro cui si collega l'apparecchiatura deve trovarsi entro il campo specificato sull'etichetta o sul pannello posteriore.
- Questa apparecchiatura deve essere utilizzata soltanto in interni! (IP20) Per evitare il rischio di incendio o di folgorazione non esporre l'apparecchiatura alla pioggia o all'umidità.
- Montare sempre l'unità in posizione ben ventilata, ad almeno 50 cm da qualsiasi superficie.
- Assicurarsi che nessuna apertura di ventilazione dell'unità sia ostruita.
- Non collegare mai ad un dimmer o ad un reostato
- Sostituire il fusibile con un altro dello stesso tipo e classe.
- Prendere e trasportare l'unità SOLTANTO dalla staffa per il montaggio sospeso.
- Massima temperatura ambiente ammessa: 40 °C (104 °F). Non utilizzare l'apparecchiatura a temperature superiori.
- In caso di gravi problemi di funzionamento sospendere immediatamente l'utilizzo.
- NON aprire l'unità. Non contiene parti riparabili dall'utente.

**Contatti**

Per richiedere assistenza o restituire l'apparecchiatura, al di fuori di Stati Uniti, Regno Unito o Irlanda, contattare il distributore locale. Per informazioni sui contatti, visitare il sito Web [www.chauvetlighting.com](http://www.chauvetlighting.com)

**Che cosa è Incluso**

- Hemisphere™ 5.1
- Scheda di garanzia
- Cavo di alimentazione
- Guida Rapida

**Per Iniziare**

Disimballare Hemisphere™ 5.1 ed accertarsi di aver ricevuto tutti i componenti integri. Se l'imballo appare danneggiato, farlo immediatamente presente al trasportatore e non a CHAUVET®.

**Descrizione del Prodotto**

Hemisphere™ 5.1 è un effetto luce centrale rotante, multicolore con LED Rossi, Verdi, Blu, Bianchi ed Ambra per massima selezione del colore sia manualmente che in modo automatico tramite programmi integrati (standalone).

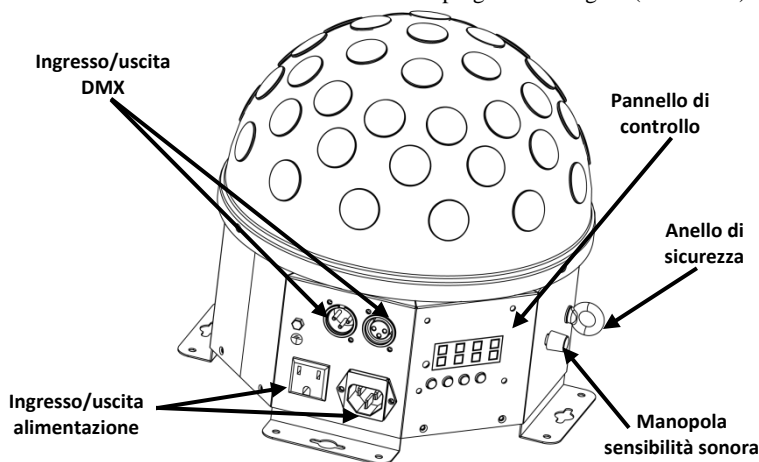
**Vista d'Insieme****Alimentazione CA**

Questa apparecchiatura è dotata di alimentatore a commutazione automatica con tensione in ingresso di 100~240 V CC - 50/60 Hz.

**Collegamento**

È possibile collegare fino a 25 unità Hemisphere™ 5.1 a 120 V CA oppure 45 unità a 230 V CA.

**Sostituzione Fusibile**

1. Scollegare l'unità dall'alimentazione elettrica.
2. Inserire la punta di un giravite a testa piatta nella fessura dell'alloggiamento del fusibile.
3. Rimuovere dall'alloggiamento il cappellotto di sicurezza.
4. Rimuovere il fusibile bruciato dalla clip sulla parte anteriore del cappellotto di sicurezza e sostituirlo con uno identico.
5. Reinsерire il portafusibile e ricollegare l'alimentazione elettrica.

**Descrizione del Pannello di Controllo**

Pulsante	Funzione
<MENU>	Consente di uscire dal menù o dalla funzione corrente.
<UP>	Consente di spostarsi verso l'alto nell'elenco menù e di aumentare il valore numerico all'interno di una funzione.
<DOWN>	Consente di spostarsi verso il basso nell'elenco menù e di diminuire il valore numerico all'interno di una funzione.
<ENTER>	Consente di attivare il menù visualizzato o impostare il valore selezionato.

## Opzioni del Menù

Livello Principale	Livelli di Programmazione		Descrizione
Selezione Programma Auto	PR.____	PR.01-PR.14	Selezione manuale del programma Auto
Sequenza Programmi Auto	AUTO		Esegue automaticamente i programmi Auto
Indirizzo DMX	d.____	d001-d512	Selezione gli indirizzi iniziali DMX
Modalità Slave	SLAV		Imposta la modalità Slave
Modalità Sound Active	SOUN		Imposta la modalità Sound Active
Colori Statici	CL.____	CL.r	Rosso statico
		CL.g	Verde statico
		CL.b	Blu statico
		CL.u	Bianco statico
		CL.Y	Ambra statico
		CL.rg	Rosso e Verde statici
		CL.rb	Rosso e Blu statici
		CL.ru	Rosso e Bianco statici
		CL.rY	Rosso e Ambra statici
		CL.gb	Verde e Blu statici
		CL.gu	Verde e Bianco statici
		CL.gY	Verde e Ambra statici
		CL.bu	Blu e Bianco statici
		CL.bY	Blu e Ambra statici
		CL.uY	Bianco e Ambra statici
		rgb-	Rosso, Verde e Blu statici
		rgbu	Rosso, Verde, Blu e Bianco statici
rgbY	Rosso, Verde, Blu e Ambra statici		
CL.FL	Tutti i colori statici		

## Montaggio

Prima di montare l'unità, leggere le Note di Sicurezza.

### Schema di Montaggio

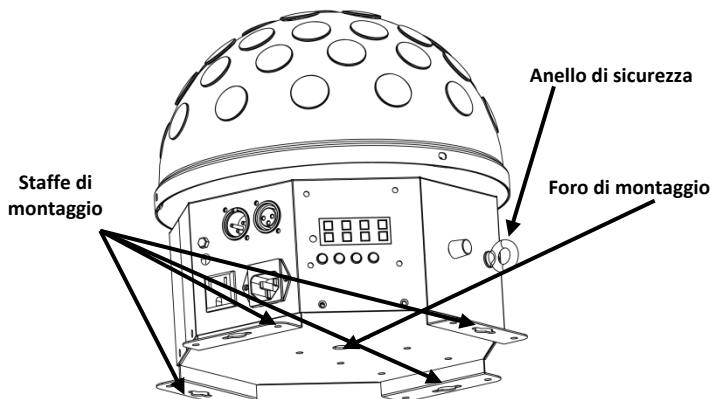

**Collegamento DMX** Hemisphere™ 5.1 può funzionare con un controller DMX quando collegato tramite connessioni seriali DMX. Le istruzioni per il collegamento e la configurazione di questa unità sono contenute nel Manuale Utente. Se non si ha familiarità con il DMX, scaricare DMX Primer all'indirizzo [www.chauvetlighting.com](http://www.chauvetlighting.com)

**Indirizzo Iniziale** Per assicurare il completo accesso a tutti i canali in ciascuna modalità DMX, l'indirizzo maggiormente raccomandato è **508**.

**Collegamento Master/Slave** In modalità Master/Slave Hemisphere™ 5.1 utilizza il collegamento dati DMX. Le istruzioni per il collegamento e la configurazione di questa unità per il funzionamento Master/Slave sono contenute nel Manuale Utente.

## Valori DMX

5-CH	Canale	Funzione	Valore	Percentuale/Impostazione
1	Programmi Auto	000 ⇔ 009	Blackout	
		010 ⇔ 019	Rosso	
		020 ⇔ 029	Verde	
		030 ⇔ 039	Blu	
		040 ⇔ 049	Bianco	
		050 ⇔ 059	Ambra	
		060 ⇔ 069	Rosso/Verde	
		070 ⇔ 079	Rosso/Blu	
		080 ⇔ 089	Rosso/Bianco	
		090 ⇔ 099	Rosso/Ambra	
		100 ⇔ 109	Verde/Blu	
		110 ⇔ 119	Verde/Bianco	
		120 ⇔ 129	Verde/Ambra	
		130 ⇔ 139	Blu/Bianco	
		140 ⇔ 149	Blu/Ambra	
		150 ⇔ 159	Bianco/Ambra	
		160 ⇔ 169	Rosso/Verde/Blu	
		170 ⇔ 179	Rosso/Verde/Blu/Bianco	
		180 ⇔ 189	Rosso/Verde/Blu/Ambra	
		190 ⇔ 199	Rosso/Verde/Blu/Bianco/Ambra	
200 ⇔ 229	Programma Auto			
230 ⇔ 255	Modalità Sound Active			
2	Stroboscopio	000 ⇔ 255	Nessuna Funzione	
		000 ⇔ 255	Stroboscopio (0~13 Hz)	
3	Velocità Programma Auto	000 ⇔ 255	Nessuna funzione	
		000 ⇔ 255	0~100%	
4	Rotazione	000 ⇔ 255	Stop	
		000 ⇔ 255	Rotazione a Sinistra (lenta-veloce)	
		000 ⇔ 255	Stop	
		000 ⇔ 255	Rotazione a Destra (lenta-veloce)	
5	Dimmer	000 ⇔ 255	0~100%	

**O Przewodniku** Praktyczny przewodnik Hemisphere™ 5.1 (z ang. *Quick Reference Guide*) (QRG) zawiera podstawowe informacje o produkcie takie jak montaż, opcje menu oraz wartości DMX. Szczegółowe informacje znajdują się w instrukcji na stronie [www.chauvetlighting.com](http://www.chauvetlighting.com).

**Oświadczenie** Informacje i specyfikacje zawarte w niniejszym dokumencie QRG podlegają zmianie bez powiadomienia.

**Wskazówki Bezpieczeństwa** Poniższe wskazówki zawierają ważne informacje dotyczące montażu, użycia i konserwacji.



- Niniejszy produkt nie jest przeznaczony do stałego montażu.
- Produkt należy podłączyć JEDYNIEM do uziemionego i zabezpieczonego obwodu.
- Przed czyszczeniem lub wymianą bezpiecznika należy zawsze odłączyć produkt od zasilania.
- NIE należy patrzeć na źródło światła, gdy produkt jest włączony.
- Należy upewnić się czy przewód zasilający nie jest zagnieciony lub uszkodzony.
- Nigdy nie należy odłączać produkt od zasilania, ciągnąc lub szarpiąc za przewód zasilający.
- Podczas montażu produktu na górze należy użyć kabla bezpieczeństwa.
- NIE należy kłaść materiałów łatwopalnych w pobliżu włączonego produktu.
- NIE należy dotykać produktu, gdy jest włączony, ponieważ może być nagrany.



- Napięcie wyjścia, do którego podłączony jest produkt powinno być o wartości podanej na naklejce lub panelu tylnym produktu.
- Produkt ten jest przeznaczony do obsługi w pomieszczeniach zamkniętych! (IP20). Aby uniknąć ryzyka pożaru lub porażenia nie należy wystawiać go na działanie deszczu lub wilgoci.
- Należy zawsze montować produkt w miejscu z odpowiednią wentylacją przynajmniej 20 cali (50 cm) odległości od przyległych powierzchni.
- Należy upewnić się czy żaden z otworów wentylacyjnych na obudowie produktu nie jest zapchany.
- Nigdy nie należy podłączać produktu do ściemniacza lub rezystora.
- Należy wymienić bezpiecznik o tej samej wartości i rodzaju.
- Przenosząc produkt należy używać JEDYNIEM uchwytów mocujących/do zawieszania.
- Maksymalna temperatura otoczenia to 104° F (40° C). Nie należy używać produktu w wyższych temperaturach.
- W przypadku poważnych problemów z obsługą produktu należy niezwłocznie zaprzestać jego dalszego użytkowania.
- NIE należy otwierać produktu. Produkt nie zawiera żadnych części do serwisowania przez użytkownika.

**Kontakt** Poza Stanami Zjednoczonymi, Zjednoczonym Królestwem lub Irlandią w celu uzyskania pomocy lub zwrotu produktu należy skontaktować się z dystrybutorem na terenie danego kraju. Dalsze informacje kontaktowe na stronie [www.chauvetlighting.com](http://www.chauvetlighting.com).

**Co wchodzi w skład zestawu**

- Hemisphere™ 5.1
- Przewód zasilający
- Karta gwarancji
- Praktyczny przewodnik

**Na Początku**

Należy rozpakować Hemisphere™ 5.1 i upewnić się czy otrzymaliście Państwo wszystkie części w dobrym stanie. Jeżeli opakowanie lub jego zawartość wydają się być uszkodzone, należy niezwłocznie powiadomić o tym przewoźnika, a nie firmę CHAUVET®.

**Opis Produktu**

Hemisphere™ 5.1 to obrotowa, wielokolorowa lampa z źródłem światła ustawionym w centralnej pozycji, wyposażona w czerwone, zielone, niebieskie, białe i bursztynowe diody LED dla maksymalnego wyboru koloru zarówno przez użytkownika jak również za pomocą Auto programów.

**Ogólny Opis Produktu**

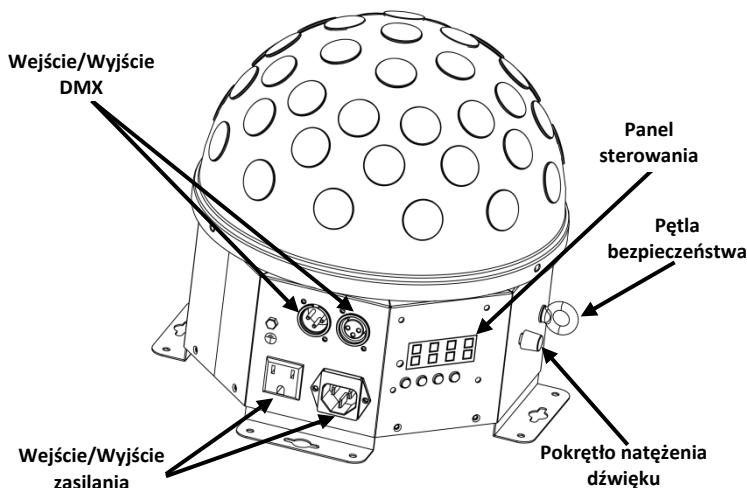

**Moc AC**

Produkt posiada automatyczne przełączanie zakresu zasilania, które pozwala na działanie produktu przy napięciu wejściowym 100~240 VAC, 50/60 Hz.

**Podłączenie Produktów**

Możecie Państwo połączyć do 25 jednostek Hemisphere™ 5.1 o napięciu 120 VAC oraz 45 jednostek o napięciu 230 VAC.

**Wymiana Bezpiecznika**

Aby wymienić bezpiecznik w Hemisphere™ 5.1 należy:

1. Odłączyć produkt od zasilania.
2. Włożyć końcówkę śrubokręta z płaską główką do otworu zacisku bezpiecznika.
3. Wyjąć pokrywę bezpieczeństwa z obudowy.
4. Usunąć spalony bezpiecznik z zacisku z przodu pokrywy bezpieczeństwa i wymienić na nowy o dokładnie tym samym rodzaju i wartości.
5. Włożyć uchwyt bezpiecznika i ponownie włączyć zasilanie.

## Opis Panelu Sterowania

Przycisk	Funkcja
<MENU>	Wychodzi z bieżącego menu lub funkcji.
<UP>	Przechodzi do góry po liście menu oraz zwiększa wartość numeryczną w funkcji.
<DOWN>	Przechodzi na dół po liście menu oraz obniża wartość numeryczną w funkcji.
<ENTER>	Aktywuje aktualnie wyświetlane menu lub ustawia wybraną wartość.

## Opcje Menu

Główny Poziom	Poziomy Programowania		Opis
Wybór Auto Programu	PR. __	PR.01-PR.14	Wybierz ręcznie Auto program
Sekwencja Auto Programu	AUTO		Automatyczne uruchomienie Auto Programów
Adres DMX	d __	d001-d512	Wybiera adres początkowy DMX
Tryb Slave	SLAV		Ustawia tryb Slave
Tryb Reakcji Na Dźwięk (Sound Active)	SOUN		Ustawia tryb reakcji na dźwięk (Sound Active)
Kolory Statyczne	CL. __	CL.r	Statyczny kolor czerwony
		CL.g	Statyczny kolor zielony
		CL.b	Statyczny kolor niebieski
		CL.u	Statyczny kolor biały
		CL.Y	Statyczny kolor bursztynowy
		CL.rg	Statyczny kolor czerwony i zielony
		CL.rb	Statyczny kolor czerwony i niebieski
		CL.ru	Statyczny kolor czerwony i biały
		CL.rY	Statyczny kolor czerwony i bursztynowy
		CL.gb	Statyczny kolor zielony i niebieski
		CL.gu	Statyczny kolor zielony i biały
		CL.gY	Statyczny kolor zielony i bursztynowy
		CL.bu	Statyczny kolor niebieski i biały
		CL.bY	Statyczny kolor niebieski i bursztynowy
		CL.uY	Statyczny kolor biały i bursztynowy
		rgb-	Statyczny kolor czerwony, zielony i niebieski
rgbu	Statyczny kolor czerwony, zielony, niebieski i biały		
rgbY	Statyczny kolor czerwony, zielony, niebieski i bursztynowy		
CL.FL	Statyczny kolor wszystkie		



**Montaż** Przez montażem produktu, należy przeczytać wskazówki bezpieczeństwa.

Rysunek Montażu  
Produktu

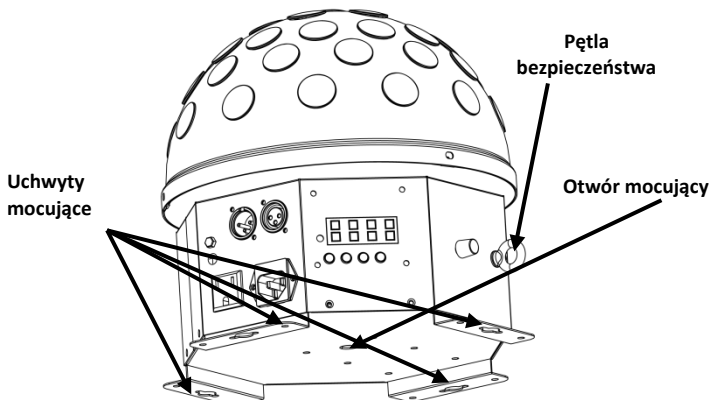

## Połączenie DMX

Hemisphere™ 5.1 może współpracować z kontrolerem DMX, gdy jest podłączony za pomocą połączeń seryjnych DMX. Polecenia odnośnie podłączenia i konfiguracji produktu w celu obsługi systemu DMX znajdują się w instrukcji obsługi. Jeżeli nie znacie Państwo systemu DMX, DMX Primer jest dostępny na stronie [www.chauvetlighting.com](http://www.chauvetlighting.com).

## Adres Początkowy Połączenie Master/Slave

W celu zapewnienia pełnego dostępu do wszystkich kanałów w każdym trybie DMX najbardziej zalecanym adresem DMX jest **508**.

Hemisphere™ 5.1 wykorzystuje połączenie danych DMX dla swojego trybu Master/Slave. Polecenia odnośnie podłączenia i konfiguracji produktu w celu obsługi Master/Slave znajdują się w instrukcji obsługi.

## Wartości DMX

5-CH	Kanał	Funkcja	Wartość	Procent/Ustawienie
1		Auto Programy	000 ⇔ 009	Wygaszanie
			010 ⇔ 019	Czerwony
			020 ⇔ 029	Zielony
			030 ⇔ 039	Niebieski
			040 ⇔ 049	Biały
			050 ⇔ 059	Bursztynowy
			060 ⇔ 069	Czerwony/Zielony
			070 ⇔ 079	Czerwony/Niebieski
			080 ⇔ 089	Czerwony/Biały
			090 ⇔ 099	Czerwony/ Bursztynowy
			100 ⇔ 109	Zielony/Niebieski
			110 ⇔ 119	Zielony/Biały
			120 ⇔ 129	Zielony/ Bursztynowy
			130 ⇔ 139	Niebieski/Biały
			140 ⇔ 149	Niebieski/ Bursztynowy
			150 ⇔ 159	Biały/ Bursztynowy
			160 ⇔ 169	Czerwony/Zielony/Niebieski
			170 ⇔ 179	Czerwony/Zielony/Niebieski/Biały
			180 ⇔ 189	Czerwony/Zielony/Niebieski/ Bursztynowy
			190 ⇔ 199	Czerwony/Zielony/Niebieski/Biały/ Bursztynowy
200 ⇔ 229	Auto Program			
230 ⇔ 255	Tryb Reakcji Na Dźwięk (Active Sound)			
2	Strobowanie	000 ⇔ 255	Brak Funkcji	
		000 ⇔ 255	Strobowanie (0~13 Hz)	
3	Prędkość Auto Programu	000 ⇔ 255	Brak Funkcji	
		000 ⇔ 255	0~100%	
4	Obrót	000 ⇔ 255	Stop	
		000 ⇔ 255	Obrót w lewo (wolno - szybko)	
		000 ⇔ 255	Stop	
		000 ⇔ 255	Obrót w prawo (wolno - szybko)	
5	Ściemniacz	000 ⇔ 255	0~100%	

## О данном руководстве

Краткое руководство (QRG) по Hemisphere™ 5.1 содержит базовую информацию об устройстве, включая вопросы монтажа, настроек меню и значений DMX. Для получения подробной информации загрузите Руководство пользователя на сайте [www.chauvetlighting.com](http://www.chauvetlighting.com).

## Отказ от ответственности Замечания по безопасности

Информация и спецификации, приведенные в этом руководстве, могут меняться без уведомления.

Настоящие Замечания по безопасности содержат важную информацию о монтаже, эксплуатации и техническом обслуживании.



- Это устройство не предназначено для стационарного монтажа.
- Подключать это устройство можно ТОЛЬКО к заземленному и защищенному контуру.
- Всегда отключайте устройство от питания перед очисткой или заменой предохранителя.
- НЕ смотрите на источник света, когда устройство включено.
- Убедитесь, что провод электропитания не перегнут и не поврежден.
- Никогда не отключайте это устройство от питания за шнур питания.
- При монтаже этого устройства сверху пользуйтесь предохранительным тросом.
- НЕ допускайте размещения рядом с устройством воспламеняющихся материалов.
- НЕ прикасайтесь к корпусу устройства во время его работы, поскольку он нагревается.



- Напряжение розетки, к которой подключается это устройство, должно находиться в диапазоне, указанном на наклейке на задней панели устройства.
- Данное устройство предназначено только для использования в помещениях! (IP 20) Чтобы уменьшить риск возгорания и поражения электрическим током, не подвергайте устройство воздействию дождя или влаги.
- Монтаж устройства должен выполняться только при наличии достаточной вентиляции на расстоянии не менее 20 дюймов (50 см) от соседних поверхностей.
- Убедитесь, что на корпусе устройства нет заблокированных отверстий.
- Никогда не подключайте это устройство к регулятору яркости или реостату.
- Заменяйте предохранитель на устройство того же типа и номинала.
- Для перемещения этого устройства пользуйтесь ТОЛЬКО подвесным/монтажными кронштейнами.
- Максимальная температура окружающей среды составляет 104° F (40° C). Не допускайте работы этого устройства при высокой температуре.
- В случае серьезного нарушения в работе устройства немедленно прекратите его использование.
- НЕ открывайте это устройство. Оно не содержит деталей, обслуживаемых пользователем.

**Контакт** За пределами США, Великобритании и Ирландии по вопросам поддержки или возврата устройства обращайтесь к своему дистрибьютору. Контактная информация приведена на сайте [www.chauvetlighting.com](http://www.chauvetlighting.com).

**Комплект поставки**

- Hemisphere™ 5.1
- Гарантийная карта
- Шнур питания
- Краткое руководство

### Начало Работы

Распакуйте устройство Hemisphere™ 5.1 и проверьте исправное состояние всех полученных деталей. Если коробка или ее содержимое имеют признаки повреждения, немедленно сообщите об этом не CHAUVET®, а перевозчику.

### Описание устройства

Hemisphere™ 5.1 – это вращающийся многоцветный центральный осветительный элемент с красными, зелеными, синими, белыми и янтарными светодиодами, обеспечивающими максимальный выбор цветов (как в настраиваемых пользователем, так и в автономных автопрограммах).

### Обзор

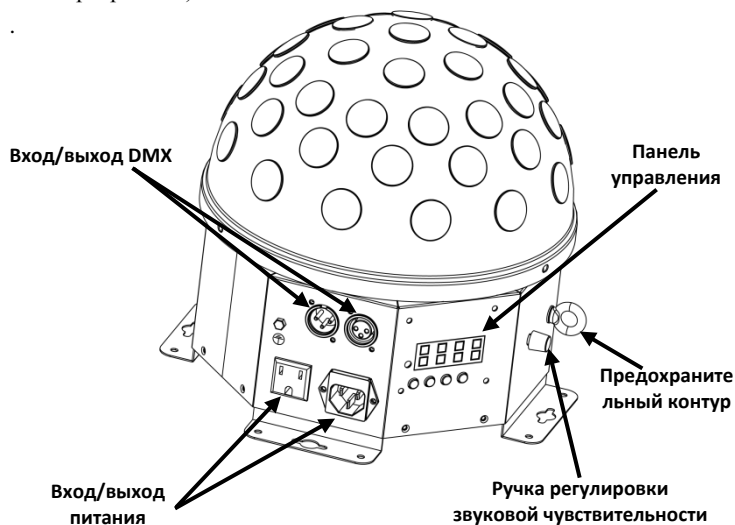

### Питание переменного тока

Это устройство имеет функцию автоматического выбора диапазона электропитания и может работать со входным напряжением в диапазоне 100~240 В пер. т, 50/60 Гц.

### Подключение питания Замена предохранителей

Можно подключить до 25 устройств Hemisphere™ 5.1 при напряжении 120 В пер. т и до 45 устройств при напряжении 230 В пер. т.

Для замены предохранителя в устройстве Hemisphere™ 5.1:

1. Отключите устройство от питания.
2. Вставьте кончик отвертки с плоской головкой в отверстие держателя предохранителя.

3. Извлеките предохранительный колпачок из корпуса.
4. Извлеките перегоревший предохранитель из зажима спереди предохранительного колпачка и замените его на предохранитель того же типа и номинала.
5. Повторно вставьте держатель предохранителя и снова подключите питание.

## Описание панели управления

Кнопка	Функция
<MENU>	Выход из текущего меню или функции.
<UP>	Перемещение вверх по списку меню и увеличение числового значения при работе.
<DOWN>	Перемещение вниз по списку меню и уменьшение числового значения при работе.
<ENTER>	Текущее отображаемое меню или настройка текущего выбранного значения.

## Настройки Меню

Главный уровень	Уровни программирования		Описание
Выбор автопрограммы	PR. __	PR.01-PR.14	Ручной выбор автопрограмм
Последовательно сть автопрограмм	AUTO		Автоматический запуск автопрограмм
DMX-адрес	d __	d001-d512	Выбор начального адреса DMX
Режим Slave	SLAV		Настройка режима Slave
Режим звуковой активации	SOUN		Настройка режима звуковой активации
Статические цвета	CL. __	CL.r	Статический цвет – красный
		CL.g	Статический цвет – зеленый
		CL.b	Статический цвет – синий
		CL.u	Статический цвет – белый
		CL.Y	Статический цвет – янтарный
		CL.rg	Статический цвет – красный и зеленый
		CL.rb	Статический цвет – красный и синий
		CL.ru	Статический цвет – красный и белый
		CL.rY	Статический цвет – красный и янтарный
		CL.gb	Статический цвет – зеленый и синий
		CL.gu	Статический цвет – зеленый и белый
		CL.gY	Статический цвет – зеленый и янтарный
		CL.bu	Статический цвет – синий и белый
		CL.bY	Статический цвет – синий и янтарный
		CL.uY	Статический цвет – белый и янтарный
		rgb-	Статический цвет – красный, зеленый и синий
		rgbu	Статический цвет – красный, зеленый, синий и белый
rgbY	Статический цвет – красный, зеленый, синий и янтарный		
CL.FL	Статический цвет – все		

**Монтаж** Перед монтажом этого устройства прочитайте Замечания по безопасности.

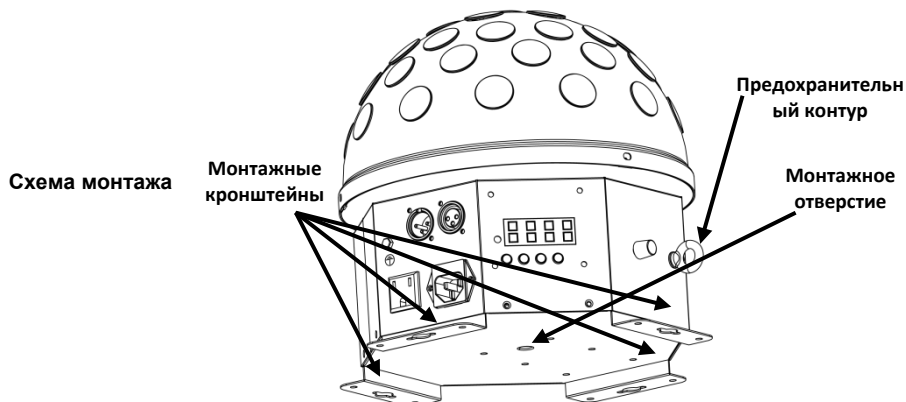

**Связь по DMX** Устройство Hemisphere™ 5.1 может работать с контроллером DMX при подключении с помощью последовательных соединений DMX. Инструкции по подключению и конфигурированию этого устройства в режиме DMX приведены в Руководстве пользователя. Если вы не знакомы с DMX, загрузите вводное руководство DMX Primer на сайте [www.chauvetlighting.com](http://www.chauvetlighting.com).

**Начальный Адрес** Для обеспечения полного доступа ко всем каналам в каждом из режимов DMX максимальный рекомендуемый адрес DMX – **508**.

**Подключение Master/Slave** Устройство Hemisphere™ 5.1 использует соединение передачи данных DMX для режима Master/Slave. Инструкции по подключению и конфигурированию этого устройства в режиме Master/Slave приведены в Руководстве пользователя.

## Значения DMX

5-CH	Канал	Функция	Значение	Процент/уставка
1		Автопрограммы	000 ⇄ 009	Затемнение
			010 ⇄ 019	Красный
			020 ⇄ 029	Зеленый
			030 ⇄ 039	Синий
			040 ⇄ 049	Белый
			050 ⇄ 059	Янтарный
			060 ⇄ 069	Красный/зеленый
			070 ⇄ 079	Красный/синий
			080 ⇄ 089	Красный/белый
			090 ⇄ 099	Красный/янтарный
			100 ⇄ 109	Зеленый/синий
			110 ⇄ 119	Зеленый/белый
			120 ⇄ 129	Зеленый/янтарный
			130 ⇄ 139	Синий/белый
			140 ⇄ 149	Синий/янтарный
			150 ⇄ 159	Белый/янтарный
			160 ⇄ 169	Красный/зеленый/синий
			170 ⇄ 179	Красный/зеленый/синий/белый
			180 ⇄ 189	Красный/зеленый/синий/янтарный
			190 ⇄ 199	Красный/зеленый/синий/белый/янтарный
			200 ⇄ 229	Программа Auto
			230 ⇄ 255	Режим звуковой активации
			2	Стробоскоп
	000 ⇄ 255	Стробоскопический эффект (0~13 Гц)		
3	Автопрограмма скорость	000 ⇄ 255	нет действия	
		000 ⇄ 255	0~100%	
4	Вращение	000 ⇄ 255	Остановить	
		000 ⇄ 255	Вращение влево (медленно-быстро)	
		000 ⇄ 255	Стоп	
		000 ⇄ 255	Вращение вправо (медленно-быстро)	
5	Регулятор яркости	000 ⇄ 255	0~100%	

## Contact Us

### World Headquarters

CHAUVET®

#### General Information

Address: 5200 NW 108th Avenue  
Sunrise, FL 33351  
Voice: (954) 929-1115  
Fax: (954) 929-5560  
Toll free: (800) 762-1084

#### Technical Support

Voice: (954) 929-1115 (Press 4)  
Fax: (954) 756-8015  
Email: [tech@chauvetlighting.com](mailto:tech@chauvetlighting.com)

#### World Wide Web

[www.chauvetlighting.com](http://www.chauvetlighting.com)

### United Kingdom and Ireland

CHAUVET® Europe Ltd.

#### General Information

Address: Unit 1C  
Brookhill Road Industrial Estate  
Pinxton, Nottingham, UK  
NG16 6NT  
Voice: +44 (0)1773 511115  
Fax: +44 (0)1773 511110

#### Technical Support

Email: [uktech@chauvetlighting.com](mailto:uktech@chauvetlighting.com)

#### World Wide Web

[www.chauvetlighting.co.uk](http://www.chauvetlighting.co.uk)

Hemisphere™ 5.1 QRG – Rev. 1 ML

© Copyright 2012 CHAUVET®

All rights reserved.

Printed in the P. R. C.

